

Pryd o Fwyd a Gwasanaeth neu Gyfarfod Deuluol

1. Gweithgareddau cyn yr Oedfa / Cyfarfod

i. Pryd Bwyd.

Gellid ymgynnull yn gyntaf am ginio neu swper.

Gweler syniadau isod:

- Pawb i ddod â'u bwyd eu hunain.
- Pawb i ddod a bwyd er mwyn ei rannu a phawb arall.
- Gwŷr a / neu ferched y capel i baratoi pryd o fwyd syml.
- Gwŷr a / neu ferched y capel i baratoi pryd o fwyd Pilipinaidd. Gweler y ddau atodiad am rysaits prydau o'r Pilipinas.

ii. Gweithgaredd Crefft.

Ar ôl i'r plant orffen fwyta, dywedwch wrthynt am wneud y llyfryn bwrdd stori.

Bydd angen y canlynol ar gyfer pob plentyn:

- 4 darn hirsgwâr o gerdyn.
- 3 'Paper Fastner.'

Dywedwch wrthynt i greu'r isod drwy ddefnyddio'r *paper fastners* i gysylltu'r stribedi papur ben wrth ben.

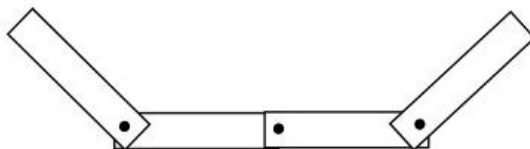

2. Yr Oedfa / Cyfarfod.

i. Ar y ffordd i mewn i'r cyfarfod neu wasanaeth, gellid chwarae cerddoriaeth draddodiadol y Pilipinas.

Ewch i www.youtube.com <<http://www.youtube.com>> a theipiwch Philippine traditional music yn y blwch priodol.

ii. Rhannwch daflen esbonio'r Apêl i'r mynychwyr wrth i'r bobl gyrraedd y capel.

iii. Rhowch groeso i bawb a dweud am Apêl EBC / Cymorth Cristnogol 2017.

iv. Gweddi

v. Emyn o'ch dewis chi.

vi. Darllen Mathew 9:1-8 neu Marc 2:1-12 neu Luc 5:17-26.

Gellid:

- Darllen yr hanes o Beibl.net neu *Beibl Bach i Blant* (Cyhoeddiadau'r Gair) stori rhif 41 neu *Beibl Lliw Stori Duw* (Cyhoeddiadau'r Gair) stori rhif 260.
- Beth am wisgo rhai o'r plant neu'r oedolion yn nillad y cyfnod. Lliain sychu llestri ar y pen a hen gynfas a thwll yn y canola r gyfer mynd dros y pen!

vii. Emyn o'ch dewis chi.

viii. Hanes stori iachu y dyn wedi ei barlysu.

Cefndir yr Hanes

Yn ôl yr Apostol Paul, meddyg oedd Luc, 'Y mae Luc, y meddyg annwyl' (gweler Colosiaid 4:14). Eglura hynny ddiddordeb Luc mewn pobl, yn enwedig pobl afiach. Brithir ei efengyl gyda hanesion am Iesu yn iacháu, o unigolion megis mam yng nghyfraith Simon Pedr a oedd yn dioddef o'r dwymyn (Luc 4:38) i ddeg o wahangleifion (Luc 5:12-15).

Y mae'r hanes rhyfeddol yma yn cael ei gofnodi hefyd gan Mathew a Marc. Marc yn unig sy'n dweud mai pedwar cyfaill oedd gan y claf. Daethant â'r claf at y tŷ ac wedi methu cael ffordd i mewn, dringasant ar y to. Yn nyddiau'r Beibl adeiladwyd tai o gerrig gyda thoi fflat; esgynnai grisiau ger ochr y tŷ yn arwain i'r to. Er bod Luc yn cyfeirio at 'priddlechi', y tebygrwydd yw bod y to wedi ei wneud o fwd yn gymysg â gwellt neu ddellt. Felly, nid oedd yn waith anodd creu twll yn ddigon mawr i ollwng y claf ar ei wely (sylwer mai matras yw gair Marc), i lawr at draed Iesu.

Pan glywodd yr arweinwyr Iddewig Iesu'n dweud wrth y claf, 'Ddyn, y mae dy bechodau wedi eu maddau iti' (Luc 5:20), cyhuddasant ef o gabledd, gan ddweud mai gan Dduw yn unig yr oedd yr hawl i faddau pechodau. Yr oedd Iesu, honasant, yn euog o drosedd a'r gosb oedd marwolaeth (Lef. 24:16). Yr oedd maddeuant pechodau yn arwydd fod yr oes Feseianaidd wedi dod (Joel 2:32).

Y mae ffydd y pedwar cyfaill yn ganolog yma, (am enghreifftiau o ffydd eraill, gweler Luc 7:9 a 1 Cor. 7:14), ond y mae'r defnydd o'r lluosog, 'wrth weld eu ffydd hwy', yn awgrymu fod gan y claf ffydd yn Iesu. Anodd yw credu y byddai'r claf wedi ei iacháu oni bai fod ganddo ef ei ffydd ei hun. Ymwneud â phechodau y mae geiriau cyntaf Iesu, nid â'r afiechyd. Dywed un ysgolhaig fod y digwyddiad hwn yn dangos yn bennaf fod awdurdod Iesu yn dechrau gyda maddeuant pechodau. I'r diben hwnnw y daeth Iesu i'r byd i achub eneidiau.

(O werslyfr Cyfres Stori Duw i Blant dan 11 oed)

Cyflwyno'r Hanes

Defnyddiwch y 4 strbyn papur i adrodd hanes y dyn wedi ei barlysu. Dywedwch wrth y plant i wneud yr un fath a chi.

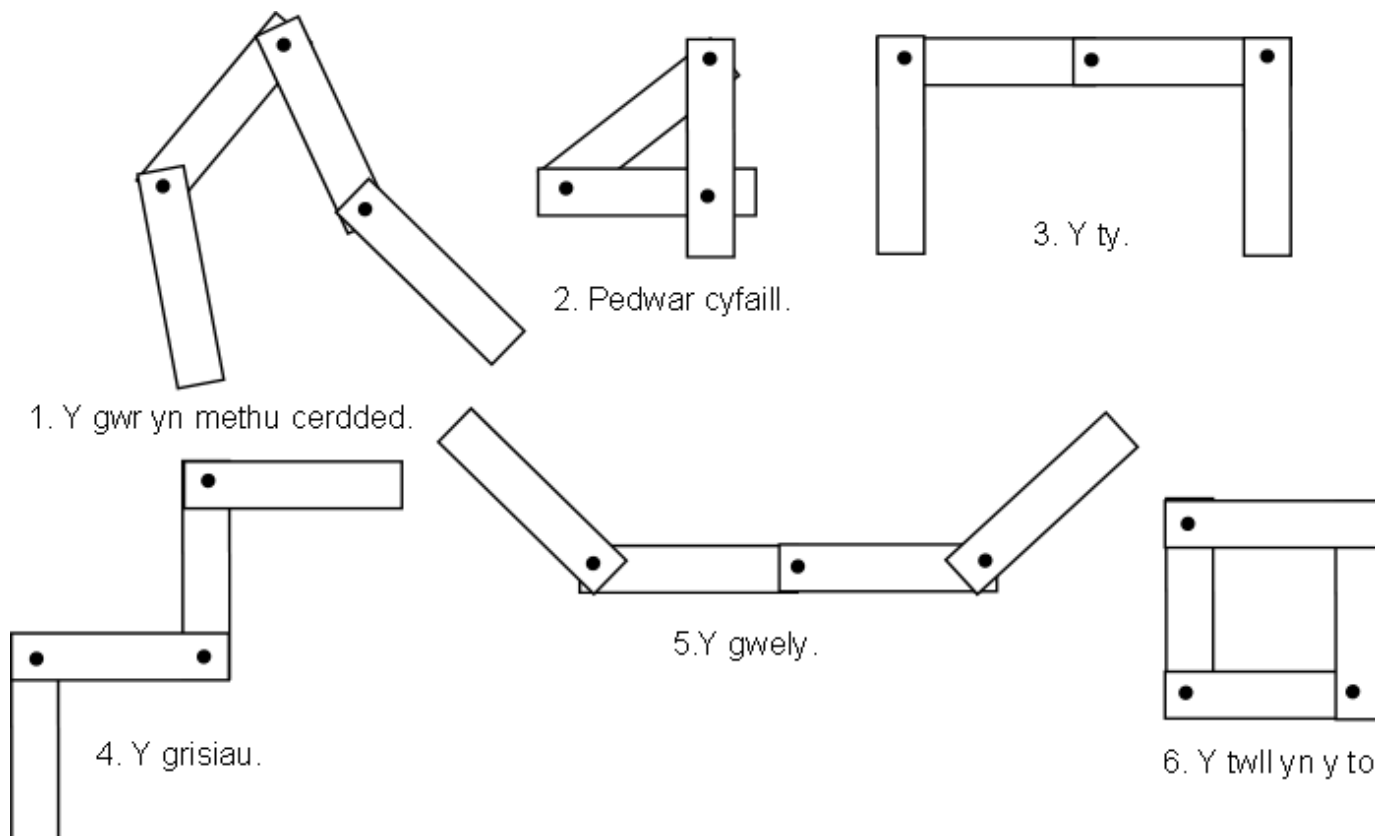
**Cymhwyso'r Hanes**

- a. Oherwydd mai Mab Duw yw Iesu roedd ganddo'r hawl i faddau pechodau. Mae pob un ohonom angen maddeuant Iesu. Felly, dylem gyffesu wrtho y pethau anerbynnol yr ydym wedi eu dweud a'u gwneud a gofyn am faddeuant.
- b. Mae gan Iesu gonsyrn am y corff hefyd. Sylwch iddo iachau'r dyn oedd yn dioddef.
- c. Mae'r wyrth hon yn dangos mai Mab Duw yw Iesu.
- ch. Roedd y pedwar gŵr yn dangos eu gofal am a'u cariad at eu ffrind. Y mae cyfrifoldeb arnom ninnau hefyd i ddangos cariad a gofal am y rhai sydd ddim yn mwynhau'r pethau da, rydym ni'n eu derbyn.
- d. Gallwn ni ddangos y cariad a'r gofal hwn drwy gofio a rhoi'n hael i'r Apêl i gynorthwyo rhai tebyg i Christian Jay Batusa sy'n byw yn y Pilipinas.

Hanes Christian Jay Batousa
Bachgen 13 oed o gymuned Mantuyong,
Ynys Cebu, Y Pilipinas.
gan Anna Jane Evans

Rhan o ddinas Cebu, ail ddinas y Pilipinas yw Mantuyong lle mae Christian yn byw. Mae hi'n ardal dlawd iawn a llawer o bobl yn byw ar ben ei gilydd mewn slymiau mawr.

Am 1.35 y bore ar Fawrth 12 2016 cafodd teuluoedd y gymuned eu deffro gan sŵn gloch yn canu - y gloch dan. Roedd tan wedi cydio ynghanol eu cymuned ac roedd rhaid dianc. Dyma'r trydydd tan i ddigwydd yno dros y blynyddoedd diwethaf - llwyddodd y gymuned i ddiffodd y ddau gyntaf cyn i'r frigâd dan gyrraedd - ond y tro hwn roedd hi'n ganol nos pan ddechreuodd y tan ac roedd pawb yn cysgu felly erbyn i rywun ganu'r gloch roedd y tan yn rhy ffyrnig i'r tîm cymunedol geisio ei ddiffodd. Yr unig beth oedd yn bosibl oedd arwain pobl i le diogel - ac oherwydd yr holl ymarferiadau tan yr oeddent wedi eu gwneud gyda help partner Cymorth Cristnogol FORGE, dyma'r tim achub yn llwyddo i wneud eu gwaith yn effeithiol ac arweiniwyd pawb i ddiogelwch. Llosgwyd tua 500 o dai i'r llawr - ac effeithiwyd ar dros 2000 o bobl ond oherwydd trefn y tim achub, ni chafodd unrhyw un anafiadau drwg ac ni chollwyd yr un bywyd.

Gyda help FORGE roedd y gymuned hon wedi bod yn cynnal ymarferiadau diogelwch tan - ac ymarferiadau rhag stormydd a thrychinebau naturiol. Maent yn gymuned gref a chlos - a phan ddigwyddodd y tan dyma rhai o'r arweinwyr yn penderfynu deffro'r person oedd ag allwedd y Ganolfan Hamdden er mwyn i bawb gael lle i gysgu gweddill y nos yn ddiogel.

O fewn deuddydd roedd y gymuned wedi llwyddo i sicrhau help y cyngor lleol ac wedi cael pebyll a safle dros dro iddynt fyw a dyna le'r oeddynt pan aethom ni i ymweld â'r Pilipinas ym mis Mehefin. Roedd y gwerysll dros dro ar dir rhyw Ganolfan Gynadledda a adeiladwyd ar gyfer cynhadledd fawr ryngwladol rai blynyddoedd yn ôl. Bellach mae'r ganolfan yn adfail a'r tir o'i amgylch yn llawn pebyll a llochesi dros dro i tua 600 o deuluoedd. Y peth cyntaf i'n taro wrth gyrraedd oedd syndod o weld llawer o bobl yn cysgu allan yng nghysgod yr adeilad mawr - ond o fynd i gyfarfod y gymuned yn un o'r pebyll,, daeth yn amlwg pam fod pobl yn cysgu allan - roedd y gwres yn y babell yn annioddefol a doedd dim modd aros ynddo am amser hir.

Un o blant y gwerysll dros dro hwn oedd Christian Jay Batousa. Bachgen 13 oed bychan o gorff a thawel iawn. Mae ganddo un brawd ac un chwaer. Roedd y mamau a ddaeth i'n cyfarfod yn egluro fod llawer o'r plant wedi dioddef yn ofnadwy ar ôl y tan - yn cael hunllfau cas ac yn dioddef straen emosiynol mawr ar ôl y dychryn a'r chwalfa. Roedd llawer wedi gorfod newid ysgol oherwydd bod y gwerysll dros dro yn rhy bell o'u hysgolion gwreiddiol.

Dydi Christian ddim wedi gorfod newid ysgol ond doedd ganddo ddim dillad blaw ei drôns a'i drowsus y bore ar ôl y tan. Ei hoff bwnc yn yr ysgol yw'r iaith Filipino. Ei hoff chwaraeon yw pêl fasged.

'Beth yw'r peth gwaethaf am fyw yn y gweryll? Gofynnais iddo. 'Dim byd - ond faswn i ddim yn hoffi byw yma am byth. Mae'n anodd gweithio a gwneud fy ngwaith cartref oherwydd rhaid i ni godi mor gynnar. Mae'r ysgol yn cychwyn am 6 y bore ac yn gorffen am 12.40.'

Taith tua phum munud o gerdded sydd gan Christian i'r ysgol ond mae tua 46 - 50 o ddisgyblion yn y dosbarth a does dim digon o gadeiriau na byrddau i bawb felly mae'n rhaid i ni rannu, meddai. Aethom i weld yr ardal lle bu'r tan - 'this is our ground zero' meddai Menchu, un o'r gwagedd oedd yn arwain y gymuned - a'n harwain at y safle lle'r oedd ei chartref hi'n arfer sefyll - 'this was my home, my pride and joy'. Roedd oglau mwg yn dal yn yr awyr a maint y chwalfa'n gwneud i'r dair ohonom deimlo'n emosiynol iawn ond roedd cryfder y bobl yn anhygoel, a'u dycnwch i oroesi a dal ati'n her ac yn ysbrydoliaeth.

Y newyddion da i Christian yw bod cryfder y gymuned a gwaith FORGE yn golygu eu bod eisoes wedi dechrau trafod gyda'r llywodraeth leol i adeiladu tai newydd i'r bobl ar y tir lle roeddynt yn arfer byw - tua chilomedr o safle'r gweryll dros dro. Mae'r gwaith o glirio'r safle eisoes wedi dechrau ond mae'n waith tymor hir a does dim atebion sydyn. Mae cefnogaeth FORGE i'r gymuned wrth iddynt gyfarfod swyddogion y llywodraeth leol yn holl bwysig i sicrhau y bydd gan Christian a'i deulu gartref newydd diogel i fyw a ffynnu yn y dyfodol.

Trwy gefnogaeth EBC eleni, byddwn yn cyffwrdd ac yn newid bywydau Christian a'i gymuned. Bydd ein rhoddion yn dwyn gobaith newydd ac yn arwydd o gariad sy'n chwalu ffiniau ac yn estyn allan at rai o gymunedau tlotar byd.

NEU

Gellid dangos y lluniau sydd yn PowerPoint hanes Christian Jay Batousa a darllen y sgript isod .

Y mae'r PowerPoint ar gael i'w lawr lwytho o wefan EBC – www.ebcpcw.org.uk

Rhif y sleid:

1. Christian Jay Batousa yw'r bachgen yma – mae o'n 13 oed ac yn byw yng nghymuned Mantuyong ar ynys Cebu yn y Pilipinas.
2. Ar hyn o bryd mae Christian yn byw mewn pabell mewn gweryll dros dro gan fod ei gymuned wedi dioddef tan anferth ym mis Mawrth eleni. Yn ffodus roedd y bobl wedi bod yn gweithio gyda phartner Cymorth Cristnogol, FORGE ac wedi bod yn cynnal ymarferion i baratoi ar gyfer argyfyngau. Roeddynt hefyd wedi dysgu am eu hawliau ac wedi dechrau gweithio gyda'r Cyngor lleol i wella amodau byw yn eu cymuned.
3. Roedd tan yn un o'r peryglon mwyaf iddynt gan fod y tai mor agos at ei gilydd ac wedi eu hadeiladu o ddefnyddiau gwael.
4. 'Rydym wedi cael llawer o hyfforddiant gan Forge ac roeddynt wedi llwyddo i ddiffodd dau dan cyn iddynt wneud gormod o niwed' meddai Menchu, un o arweinwyr y gymuned 'ond y tro hwn digwyddodd y tan ynghanol y nos pan oedd pawb yn cysgu a doedd dim allm ni wneud ond canu'r gloch ac arwain pobl i le diogel.'

5. Mi wnaethom ni lwyddo i wneud hynny heb i neb gael eu hanafu – a diolch byth, wnaeth neb farw yn y tan er bod 600 o dai wedi llosgi'n ulw. Dyma ni'n deffro gofalwr y ganolfan hamdden ac arwain pawb i aros yn fan'na er mwyn cael trefn ar bethau.
6. Mae hi mor anodd pan mae tan yn digwydd – dani'n mynd yn ol i zero – colli popeth a gorfod dechrau o'r dechrau eto.
7. Ar y bore Sul cawsom gyfarfod efo'r Cyngor Lleol a dyma nw'n llwyddo i roi 200 o bebyll i ni a chaniatau i ni aros yn y gweryll yma ar dir yr hen ganolfan ariannol rhyngwladol. Mae'n lle da i ni gan nad yw'r rhy bell o'n hen gartref ond mae rhai plant wedi gorfod newid ysgol a mynd i'r ysgol agosaf i'r safle newydd rwan. Dydi Christian ddim wedi gorfod newid ysgol – mae'r ysgol uwchradd tua'r un pellter o'r gweryll ag oedd o cynt. Ei hoff bwnc yn yr ysgol yw'r iaith Filipino. Mae o'n hoffi chwarae pel faseded. Mae ganddo un brawd ac un chwaer.
8. Y broblem fwyaf yn y babell, meddai Christian, yw ei bod hi mor boeth a does dim trydan yn ystod y dydd. Hyd yn oed yn y nos mae'r trydan yn rhy ddrud i bobl fforddio golau felly mae'n anodd iawn gwneud fy ngwaith cartref – ac mae'n oer yn y nos felly mae'n anodd cysgu.
9. Hyd yn oed dan amodau anodd fel hyn, mae pobl y Pilipinas yn dal i lwyddo i chwerthin a chael hwyl. Roedd y ddwy yma'n rhedeg i lawr y ffordd atom yn chwerthin dros bob man ond pan welsant y camera, dyma guddio eu hwyneb – ond dal i chwerthin. Dydan ni ddim yn meddwl am y pethau drwg, meddai un ddynes wrthym – mae hynny'n ein gwneud yn ddigalon. Rhaid i ni ganolbwytio ar y pethau da.
10. Y newyddion da yw fod y gymuned wedi bod yn trafod y dyfodol efo'r Cyngor ac mae'r gwaith wedi dechrau i ail-lenwi'r tir lle bu'r tan er mwyn adeiladu fflatiau tri llawr ar gyfer y bobl gollodd bopeth. Er nad yw'r gwaith adeiladu wedi dechrau eto, mae'r bobl yn ffyddiog y bydd hynny'n digwydd oherwydd mae Forge wedi dysgu iddynt sut i drafod a mynnu bod eu llais a'u barn hwy'n cyfrif. Drwy helpu Cymorth Cristnogol, rydych yn rhoi llais a gobaith newydd i deulu Christian. Mae o'n edrych ymlaen at gael byw mewn ty newydd concred, diogel.

ix. Casgliad

x. Gweddi

xi. Emyn: 372

xii. Y Fendith

Y Parchg. Gwyn Rhydderch

Cyfarwyddwr